

KOMATSU

PC18MR-5



Mini-escavatori

Potenza motore
11,8 kW / 15,8 HP @ 2600 rpm

Peso operativo
1900 - 1990 kg

Capacità benna
0,03 - 0,06 m³

PC18MR-5

Elevata versatilità, ridotti consumi di carburante e
prestazioni in sicurezza, anche in spazi ristretti



Potenza motore

11,8 kW / 15,8 HP @ 2600 rpm

Peso operativo

1900 - 1990 kg

Capacità benna

0,03 - 0,06 m³



Potenza e rispetto per l'ambiente

- Motore a basso consumo EU Stage V
- Completamente rinnovato per il mercato Europeo
- Maggiore capacità operativa grazie al cilindro del braccio principale montato nella parte superiore

Comfort di prima classe

- Maggior comfort operatore
- Grande accessibilità per entrare ed uscire dalla macchina
- Pattini in gomma a passo corto per ridurre le vibrazioni

Versatilità totale

- Sottocarro a carreggiata variabile
- Linea per attacco rapido idraulico (opzionale)
- Comandi proporzionali per azionamento degli accessori (opzionale)
- Portata olio accessori regolabile (opzionale)

La sicurezza prima di tutto

- Doppio sistema di bloccaggio per comandi PPC
- Interruttore secondario di arresto motore
- Indicatore cintura di sicurezza sedile

Facilità di manutenzione

- Filtraggio perfezionato
- Facile accesso per la manutenzione direttamente da terra
- Sportello motore e copertura laterale completamente apribili
- Tappetino in due parti per una pulizia più facile

Komtrax

- Sistema di monitoraggio wireless Komatsu
- Comunicazione mobile 4G
- Antenna di comunicazione integrata
- Incremento dei dati operativi per una migliore gestione delle flotte

Potenza e rispetto per l'ambiente



Motore Komatsu EU Stage V

Il motore Komatsu EU Stage V è affidabile ed efficiente. Grazie alle bassissime emissioni, garantisce un ridotto impatto ambientale e prestazioni di livello superiore al fine di contribuire alla riduzione dei costi operativi e assicurare la tranquillità dell'operatore.

Komatsu CLSS

Il sistema idraulico CLSS (Closed-centre Load Sensing System) conferisce forza, velocità e controllo perfetto a tutti i movimenti, anche simultanei. La peculiarità di tale impianto è l'accoppiamento di una pompa a cilindrata variabile ad un distributore a centro chiuso con valvole compensatrici, che consente di eseguire tutti i movimenti con la massima efficacia, indipendentemente dal carico e dal numero di giri del motore.

Maggiore capacità operativa

Il cilindro del braccio principale montato nella parte superiore consente di aumentare la forza di scavo e lo sbraccio. Anche la capacità operativa e la produttività sono aumentate rispetto al modello attuale. Inoltre, la posizione del cilindro nella parte superiore assicura una migliore protezione in caso di urto contro un camion durante le operazioni di carico.



Versatilità totale

Per qualsiasi lavoro specifico, si può scegliere tra diverse configurazioni: avambraccio corto o lungo, un circuito idraulico ausiliario a 1 o 2 vie che consente l'utilizzo di molteplici attrezzature, come martello, benna mordente, trivella, ecc. E' disponibile su richiesta un comando proporzionale per un uso sicuro e preciso delle attrezzature. La funzione automatica di selezione della velocità di marcia assicura regolarità ed efficienza nelle operazioni. E' possibile scegliere la traslazione a 2 velocità automatiche o la traslazione a 1 velocità fissa, cambiando facilmente durante l'uso della lama con la semplice pressione del selettore di velocità sul comando della stessa.

Sottocarro a carreggiata variabile

Per le applicazioni che richiedono la massima versatilità in termini di ingombri e stabilità, il PC18MR-5 è dotato di sottocarro variabile idraulicamente, comodamente azionabile dal posto guida tramite un pulsante e il comando lama. Tale dispositivo consente di passare dalla configurazione di massima stabilità, tipica delle fasi di lavoro, a quella di minimo ingombro, inferiore al metro, per muoversi negli spazi più ristretti o attraverso porte.

Facilità di manutenzione



Grande facilità di manutenzione

Lo sportello motore e la copertura laterale completamente apribili di nuova concezione garantiscono un accesso veloce ai punti di ispezione giornaliera. Per la manutenzione straordinaria, il cofano anteriore può essere rimosso facilmente e l'accesso

avviene direttamente da terra. Il bocchettone del carburante si trova in basso, garantendo un facile accesso per un rifornimento sicuro. Un grande filtro e un prefiltro carburante con separatore di acqua proteggono il motore. Boccole a lunga durata

e l'intervallo di 500 ore per la sostituzione dell'olio motore riducono ulteriormente i costi operativi. I raccordi a tenuta frontale e i connettori elettrici aumentano l'affidabilità della macchina e rendono le riparazioni più facili e veloci.

Massima affidabilità e sicurezza

Agilità negli spazi ristretti

Il nuovo PC18MR-5, a raggio di rotazione ridotto, è in grado di fornire potenza e velocità di scavo ottimali quando si lavora in spazi ristretti: tra case o fabbricati ravvicinati, in cantieri stradali, nelle opere di demolizione o nelle fognature, laddove macchine tradizionali non sono in grado di operare. Robustezza ed eccellente stabilità garantiscono sicurezza e fiducia in qualsiasi condizione.

Massima sicurezza sul luogo di lavoro

Per una maggiore sicurezza sul luogo di lavoro, l'escavatore PC18MR-5 comprende un sistema di rilevamento della posizione neutra per le leve di traslazione e delle attrezzature di scavo, oltre all'indicatore per la cintura di sicurezza del sedile e a un interruttore secondario di arresto motore.

Estrema robustezza

Particolari accorgimenti tecnici contribuiscono ad aumentare la robustezza e l'operatività del PC18MR-5. Tra questi spiccano il supporto girevole in fusione, che conferisce estrema rigidità alla struttura, e il braccio principale nel quale sono alloggiati le tubazioni idrauliche per proteggerle da eventuali danneggiamenti e al tempo stesso garantire una migliore visibilità sull'area di lavoro.



Interruttore secondario di arresto motore



Indicatore cintura di sicurezza sedile sul cruscotto



Accessibilità ottimale e comandi PPC facili da usare aumentano ulteriormente la sicurezza

Tecnologie dell'informazione e della comunicazione



Informazioni

Consente di ottenere velocemente risposta a domande di fondamentale importanza sulle vostre macchine: cosa stanno facendo, quando hanno effettuato una determinata operazione, dove si trovano, come aumentare la loro efficienza e quando necessitano di manutenzione. I dati sulle prestazioni vengono trasmessi mediante la tecnologia di comunicazione wireless (satellitare, GPRS o 4G a seconda del modello), dalla macchina al computer e al distributore locale Komatsu, che è sempre disponibile per fornire un'analisi professionale e il relativo feedback.

Convenienza

Komtrax consente una comoda gestione delle flotte attraverso la rete, indipendentemente da dove vi trovate. I dati vengono analizzati e raccolti in modo specifico per consentirne una visione facile e intuitiva su mappe, elenchi, grafici e diagrammi. E' possibile prevedere di che tipo di assistenza e di quali parti le vostre macchine potrebbero avere bisogno, o individuare i problemi ancora prima che i tecnici Komatsu arrivino in loco.



Il modo per aumentare la produttività

Il sistema Komtrax utilizza la più recente tecnologia di monitoraggio wireless. Compatibile con PC, smartphone e tablet, fornisce una grande quantità di informazioni utili che vi permetteranno di ridurre i costi e di ottenere più facilmente le massime prestazioni dalle vostre macchine. Creando una rete di assistenza altamente integrata, consente di realizzare con successo una manutenzione preventiva, contribuendo così alla gestione efficiente della vostra attività.

Gestione

Le informazioni dettagliate che Komtrax mette a vostra disposizione 24 ore al giorno, 7 giorni su 7, vi consentono di prendere le migliori decisioni strategiche sia a breve che a lungo termine – senza supplemento costo. Potrete prevedere l'insorgere di determinati problemi, programmare gli interventi di manutenzione, ridurre al minimo i tempi morti lasciando le macchine al loro posto, al lavoro in cantiere.



Specifiche tecniche

Motore

Modello	Komatsu 3D67E-2
Tipo	Camera di turbolenza
Potenza motore	
ad un regime nominale di	2600 rpm
ISO 14396	11,8 kW / 15,8 HP
ISO 9249 (potenza netta)	11,4 kW / 15,3 HP
Numero cilindri	3
Alesaggio × corsa	67 × 74 mm
Cilindrata	778 cm ³
Coppia max. / regime	44,1 Nm / 1800 rpm
Sistema di raffreddamento	Acqua
Filtro aria	Secco
Motorino di avviamento	Motore elettrico con sistema di preriscaldamento dell'aria per climi freddi

Traslazione

Tipo	2 pedali con leve per il controllo indipendente di ciascun cingolo
Azionamento	Idrostatico
Motori idraulici	2 × motore a pistoni assiali
Sistema di riduzione	Riduttori epicicloidali
Forza max. di trazione	17,7 kN (1805 kgf)
Velocità di traslazione (Lo / Hi)	2,2 - 4,1 km/h

Sottocarro

Concezione	Parte centrale del telaio con struttura ad X e longheroni laterali a sezione scatolata
Inferiori (per lato)	3
Larghezza dei pattini	230 mm
Pressione al suolo (versione std)	0,28 kg/cm ²

Lama

Tipo	Struttura monoblocco elettrosaldata
Larghezza × altezza	1280 (990) × 250 mm
Max. sollevamento da terra della lama	280 mm
Max. profondità di scavo della lama	240 mm

Rifornimenti

Serbatoio carburante	19 l
Sistema di raffreddamento	3,1 l
Olio motore	3,3 l
Impianto olio idraulico	23,8 l

Rotazione

Motore a pistoni assiali. Ralla a singolo giro di sfere con dentatura interna temprata ad induzione. Lubrificazione del gruppo centralizzata.	
Velocità di rotazione	9,5 rpm

Impianto idraulico

Tipo	Komatsu CLSS
Pompe principali	1 × pompa a portata variabile 1 × pompa a ingranaggi
Portata max.	41,2 + 12,7 l/min
Portata massima	22,9 MPa (234 bar)
Motori idraulici	
Traslazione	2 x motore a cilindrata variabile
Rotazione	1 x motore a cilindrata fisso
Cilindri idraulici (alesaggio × corsa)	
Braccio	65 × 475 mm
Avambraccio	55 × 447 mm
Benna	50 × 378 mm
Rotazione braccio	60 × 292 mm
Lama	65 × 100 mm
Forza di strappo alla benna (ISO 6015)	15,9 kN (1620 kgf)
Forza di scavo all'avambraccio (ISO 6015)	
Avambraccio da 1010 mm	9,9 kN (1010 kgf)
Avambraccio da 1215 mm	7,85 kN (865 kgf)

Peso operativo (valori indicativi)

Cingoli in gomma	1900 kg
Cingoli in acciaio	1990 kg

Peso operativo comprensivo di tettuccio, benna standard, operatore, liquidi, serbatoio pieno e equipaggiamento standard (ISO 6016).

Ambiente

Emissioni	Il motore Komatsu risponde a tutte le normative EU Stage V in materia di emissioni
Livelli sonori	
LwA rumorosità esterna	93 dB(A) (2000/14/EC Stage II)
LpA rumorosità interna	77 dB(A) (ISO 6396 valore dinamico)
Livelli di vibrazione (EN 12096:1997)	
Mano/braccio	≤ 2,5 m/s ² (incertezza K = 1,2 m/s ²)
Corpo	≤ 0,5 m/s ² (incertezza K = 0,2 m/s ²)

PC18MR-5

Diagramma di scavo

Avambraccio	mm	1010	1215
a Altezza max. di scavo	mm	3640	3810
b Altezza max. di carico	mm	2600	2770
c Profondità max. di scavo	mm	2160	2360
d Profondità max. di scavo (parete verticale)	mm	1800	2040
e Sbraccio max. di scavo	mm	4090	4300
f Sbraccio max. di scavo al piano terra	mm	4010	4220
g Raggio minimo di rotazione anteriore	mm	1690	1700
Raggio di rotazione min. con rotazione braccio	mm	1300	1400

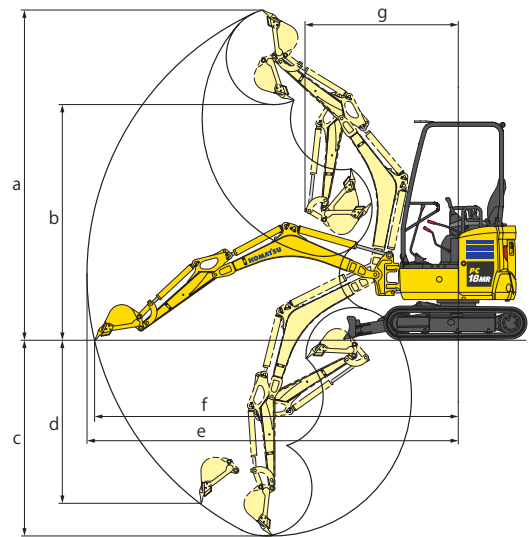

Dimensioni di ingombro

Avambraccio	mm	1010 (1245)
A Lunghezza totale	mm	3670
B Altezza totale	mm	2320
C Larghezza totale (telaio in posizione estesa)	mm	990 (1280)
D Altezza minima da terra del contrappeso	mm	440
E Luce libera da terra	mm	175
F Raggio d'ingombro posteriore	mm	715
G Lunghezza del cingolo a terra	mm	1210
H Lunghezza del cingolo	mm	1570
I Carreggiata (telaio in posizione estesa)	mm	760 (1045)
J Larghezza dei pattini	mm	230
K Larghezza della struttura superiore	mm	980
L Sbalzo posteriore	mm	755
M/N Angolo di rotazione braccio	°	70 / 50
O Distanza di scavo laterale sinistro	mm	465
P Distanza di scavo laterale destro	mm	740

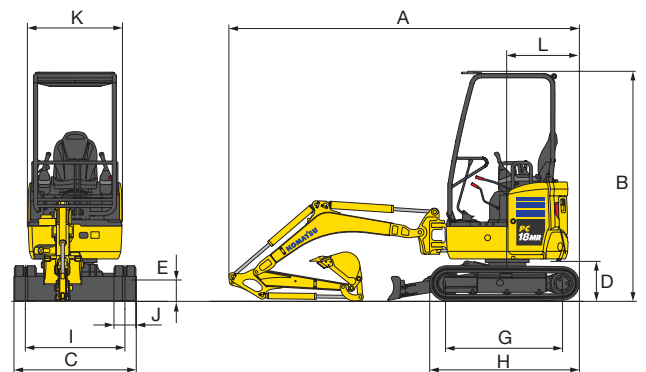
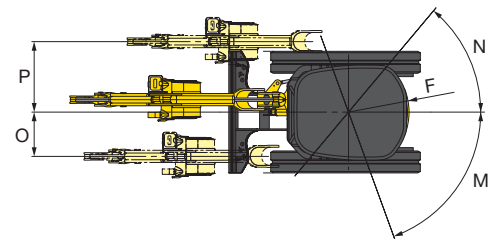

Capacità di sollevamento

A Distanza dal centro di rotazione

B Altezza perno benna



Capacità di sollevamento – con benna, leverismi e cilindro.
Con sottocarro esteso.

In linea

Avambraccio	A			
	B	Max.	3,0 m	2,0 m
1010 mm	2,0 m	kg (*) 380	(*) 380	-
	1,0 m	kg (*) 355	(*) 440	(*) 825
	0,0 m	kg (*) 335	(*) 430	(*) 835
	-1,0 m	kg (*) 310	-	(*) 595
1215 mm	2,0 m	kg (*) 335	(*) 330	-
	1,0 m	kg (*) 315	(*) 410	(*) 705
	0,0 m	kg (*) 305	(*) 435	(*) 860
	-1,0 m	kg (*) 295	(*) 320	(*) 645

Laterale

Avambraccio	A			
	B	Max.	3,0 m	2,0 m
1010 mm	2,0 m	kg	190	215
	1,0 m	kg	160	205
	0,0 m	kg	160	195
	-1,0 m	kg	205	-
1215 mm	2,0 m	kg	165	210
	1,0 m	kg	135	200
	0,0 m	kg	140	185
	-1,0 m	kg	175	180

I dati sono basati sulla ISO 10567 standard – le capacità di sollevamento sopra indicate comprendono un margine di sicurezza del 87% e non superano l'75% della capacità effettiva.

L'escavatore utilizzato in operazioni di movimentazione dovrà essere conforme alle normative locali vigenti ed essere equipaggiato con valvole di sicurezza ed avvisatore di sovraccarico in ottemperanza alla EN474-5.

I valori contrassegnati con asterisco (*) sono limitati dalle capacità idrauliche. I calcoli si riferiscono alla macchina ferma su una superficie uniforme e stabile.

Il punto di sollevamento è un gancio ipotetico posto dietro la benna.

Equipaggiamento standard e optional

Motore

Motore diesel 3D67E-2 Komatsu	●
Conforme alla normativa EU Stage V	●
Traslazione automatica a due velocità	●
Alternatore 12 V / 40 A	●
Motorino di avviamento 12 V / 1,2 kW	●
Batterie 12 V / 41 Ah	●

Impianto idraulico

Impianto idraulico Load Sensing a centro chiuso (CLSS) di Komatsu	●
Comando PPC per la traslazione e lo sterzo con leve e pedali	●
Servocomandi PPC a posizione regolabile per il controllo di braccio, avambraccio, benna e rotazione	●
Linea idraulica per martello e attrezzature bilaterali fino al braccio e all'avambraccio (HCU-A)	●
Comando proporzionale per le attrezzature sul joystick	○
Linea attacco rapido idraulico	○
Attacco rapido Lehnhoff	○

Sottocarro

Sottocarro a carreggiata variabile (versione HS)	●
Cingoli in gomma 230 mm	●

Sistema di illuminazione

Faro di lavoro sul braccio principale e sulla parte inferiore del tettuccio	●
---	---

Dispositivi di sicurezza

Avvisatore acustico	●
Allarme acustico di traslazione	●
Interruttore generale impianto elettrico	●
Interruttore secondario di arresto motore	●
Indicatore cintura di sicurezza sedile	●
Doppio sistema di bloccaggio per comandi PPC	●
Specchietti retrovisori	○
Lucciola rotante	○

Tettuccio

Tettuccio ROPS (ISO 3471) / OPG (ISO 10262) livello 1 con tappetino in due parti	●
Sedile ammortizzato regolabile con cintura di sicurezza retrattile	●
Alimentazione 12 V	●

Servizio e manutenzione

Spurgo automatico dell'impianto combustibile	●
Filtro aria a doppio elemento con eiettore automatico e indicatore d'intasamento elettronico	●
Komtrax - Sistema di monitoraggio wireless Komatsu (4G)	●
Attrezzi	●

Attrezzatura di lavoro

Lama	●
Avambraccio da 1010 mm	●
Avambraccio da 1215 mm	○
Gamma di benne (250 - 450 mm)	○
Benna pulizia fossi da 1000 mm	○

Altre dotazioni

Contrappeso standard	●
Olio biodegradabile per l'impianto idraulico	○
Verniciatura speciale	○

Altre dotazioni a richiesta

- equipaggiamento standard
- equipaggiamento a richiesta

Dati non vincolanti, con riserva di modifiche. Le immagini possono differire dalla versione standard. L'equipaggiamento può essere diverso a seconda del paese di destinazione.

Il vostro partner Komatsu:

KOMATSU

[komatsu.eu](https://www.komatsu.eu)

